

FREIO ABS

DICATEC - DESENVOLVIMENTO / TREINAMENTO / TECNOLOGIA AUTOMOTIVA

Desenvolvido e Produzido pela DICATEC (divisão Estrela Centro Automotivo Ltda) - Proibida a reprodução - caso haja eventuais erros entrar em contato (19) 3827-3330 ou www.dicatec.com.br

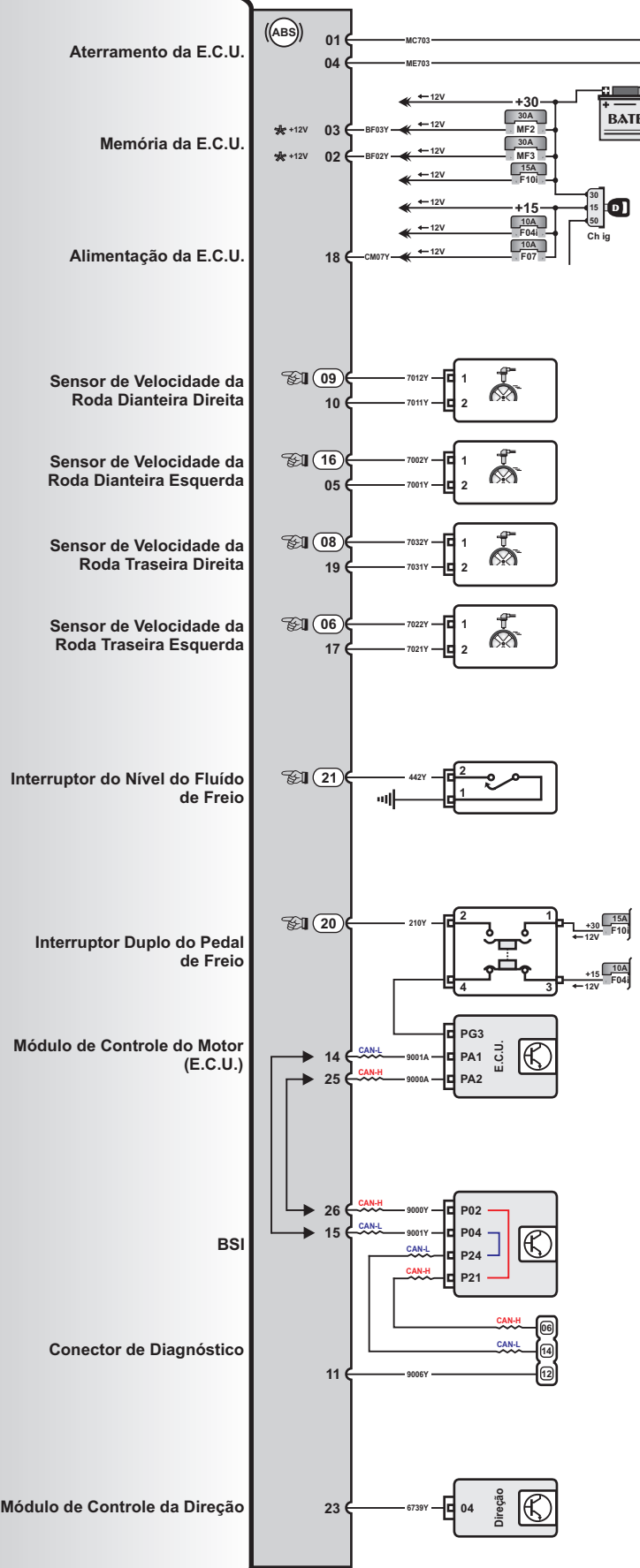

LOCALIZAÇÃO:

ATERRAMENTO (PINOS 01 E 04): Está localizado no compartimento do motor, lado esquerdo próximo ao módulo de controle do motor.

BSI (CAIXA DE SERVIÇO INTELIGENTE): Está localizado no compartimento interno do veículo, lado esquerdo inferior do painel.

MÓDULO DE CONTROLE DO MOTOR (E.C.U.): Está localizado no compartimento do motor, lado esquerdo fixado à frente da torre do amortecedor.

MÓDULO DA DIREÇÃO ASSISTIDA: Está localizado no compartimento do motor, lado direito na parte inferior.

INTERRUPTOR DO PEDAL DE FREIO: Está localizado no compartimento interno do veículo, próximo ao pedal de freio.

INTERRUPTOR DO NÍVEL DE FLUÍDO DE FREIO: Está localizado no compartimento do motor, no reservatório de fluido de freio.

CONECTOR DE DIAGNÓSTICO: Está localizado no compartimento interno do veículo, no console central.

OBSERVAÇÃO:

Alguns esquemas elétricos, os códigos das cores são substituídos por números, que são usados para identificar não a cor, mas sim um determinado cabo. Nesses casos os cabos tem o número correspondente em cada extremidade.

CONECTOR E.C.U. - 26 PINOS

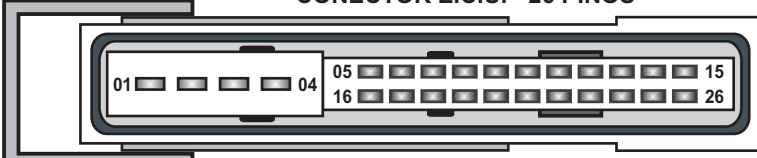

LEGENDA

